

## Drehschwenktisch CRT/400/HV-P

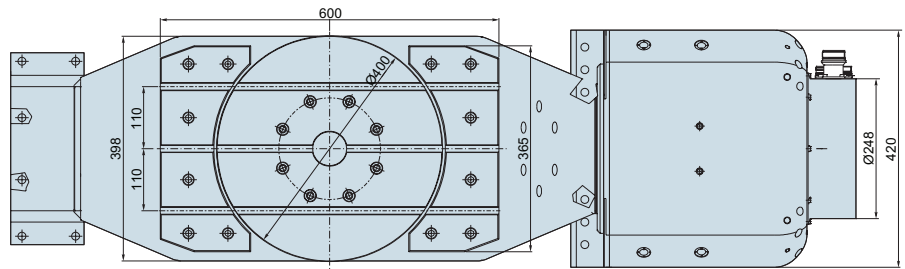
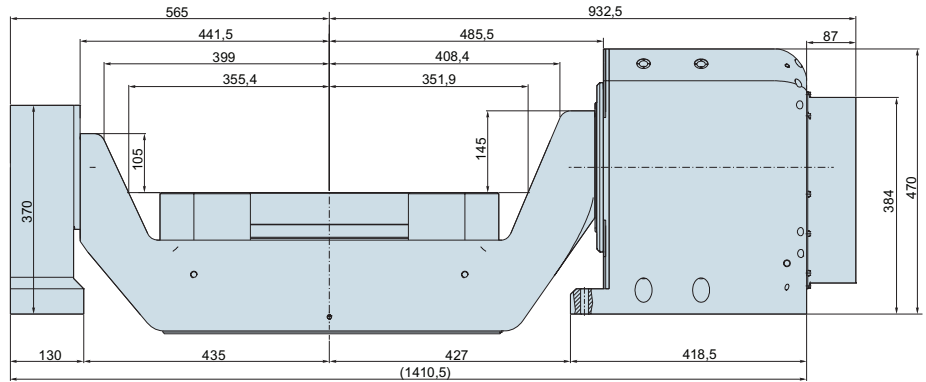
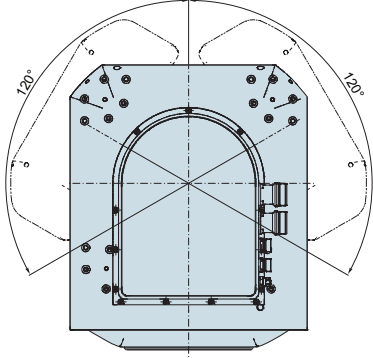

Tisch 1		Drehachse		Schwenkachse
Tisch-Durchmesser:		400 mm		-
Max. Beladegewicht:		500 kg		-
Planlauftoleranz:		0,01 mm		0,01 mm
Schwenkbereich:		endlos		±120°
Klemmung federbetätigt	Klemmmoment:	1.000 Nm		2.000 Nm
	Nenn-Lösedruck pneumatisch:	6 bar		3 bar
	Max.-Lösedruck pneumatisch:	10 bar		6 bar
Winkelmesssystem	Eingangssignal:	1 Vss sin/cos		1 Vss sin/cos
	Typ:	absolut		absolut
	Positionsgenauigkeit:	± 5"		± 2"
Motor	Typ:	RMZ 240-75		RMZ 310-175
	Version:	"HighTorque"	"HighSpeed"	-
	Nennmoment:	330 Nm	220 Nm	2.100 Nm
	Pulsmoment:	750 Nm	550 Nm	1.240 Nm
	Nennzahl:	250 min <sup>-1</sup> *	600 min <sup>-1</sup> *	60 min <sup>-1</sup>
	Drehzahl max. :	500 min <sup>-1</sup> **	1200 min <sup>-1</sup> **	60 min <sup>-1</sup>
	Anzahl der Polpaare:	25		20
	Nennstrom:	15/30 A		24 A
	Nennspannung:	400 V		400 V
Gewicht ca.:		1.600 kg		

\*Einschaltdauer100% \*\*Einschaltdauer10%